

Міністерство освіти і науки України
Департамент освіти і науки
Сумської обласної державної адміністрації
Навчально-методичний центр професійно-технічної освіти
у Сумській області
Державний навчальний заклад
«Білопільське вище професійне училище»



Робочий зошит з предмету «Захист Вітчизни»

Учня групи № _____

*Люблять Батьківщину не за те, що вона
велика, а за те, що вона своя!*

*Між Сходом і Заходом України не має
поділу, є поділ між тими, хто любить
Україну і хто її не любить!*

м. Білопілья 2019



Генеральний штаб Збройних сил України

**Сухопутні
війська**



**Об'єднаний
оперативний
штаб**



**Сили
спеціальних
операцій**



**Повітряні
сили**



**Військово-
морські сили**



**Десантно -
штурмові
війська**



Військова присяга

Я, (прізвище, ім'я по батькові), вступаю на військову службу і урочисто присягаю Українському народові завжди бути вірним і відданим, обороняти Україну, захищати її суверенітет, територіальну цілісність і недоторканість, сумлінно і чесно виконувати військовий обов'язок, накази командирів, неухильно дотримуватися Конституції України та законів України, зберігати військову таємницю.

Присягаю виконувати свої обов'язки в інтересах співвітчизників.

Хороший солдат - міцніший за фортецю!

Цікаво знати

*На військову службу за контрактом осіб рядового, сержантського і старшинського складу приймаються:
- громадяни призовного віку, які мають вищу, професійно-технічну, повну або базову середню освіту і не проходили строкової військової служби віком від 18 до 40 років.*

*Кожен громадянин України, який поступає на військову службу, особисто складає Військову присягу на вірність Українському народові та скріплює її власноручним підписом.
Військова присяга покладає на військовослужбовця всю повноту відповідальності за виконанням ним військового обов'язку.*

Запам'ятай

Запам'ятай

Дисципліна – душа армії. Вона перетворює невелике військо у могутню силу, приносить успіх слабим і повагу всім!

*Деякі військові звання походять з французької мови:
Сержант (sergent) – з XI століття;
Прапорщик – прапорносець – з 1649 року;
Лейтенант (lieutenant) – замісник; Капітан – воєначальник (голова); Майор - з латинського "старший" Генерал – означає "головний", а от маршал з французької - "кузнець підків"*

Цікаво знати

Запам'ятай

**Ти повинен володіти зброєю з повною відповідальністю і використовувати з максимальною безпекою.
Ніколи не можна направляти гвинтівку на людину чи домашніх тварин. Гвинтівку слід зберігати незарядженою, із спущеним курком, а боєприпаси у недоступному для сторонніх осіб місці.**

Зміст

№ з/п	Найменування розділу та теми	Стор.
1	Рецензія	6
2	Вступ	7
3	Вступне заняття	8
3.1	Підготовка до захисту Вітчизни – обов’язок кожного громадянина	8
3.2	Обов’язки та правила поведінки учнів на уроках	10
	Розділ 1. «Основи національної безпеки України»	12
1.1	Система світової колективної безпеки. Система національної безпеки України.	12
1.2	Національні інтереси України та загрози національній безпеці.	14
1.3	Міжнародне військове співробітництво. Формати відносин Україна - НАТО	16
	Розділ 2. Збройні сили України на захисті Вітчизни	18
2.1	Нормативно правова база з військових питань. Військова присяга та військова символіка.	18
2.2	Історія розвитку українського війська.	20
2.3.	Основи міжнародного гуманітарного права.	22
	Розділ 3. Статути Збройних сил України.	24
3.1	Військовослужбовці та відносини між ними.	24
3.2	Організація внутрішньої служби.	26
	Розділ 4. Стройова підготовка.	28
4.1	Стройові прийоми і рух без зброї	28
4.2	Строї відділення	30
	Розділ 5. Вогнева підготовка	32
5.1	Історія розвитку та класифікація стрілецької зброї. Сучасна стрілецька зброя	32
5.2	Стрілецька зброя та поводження з нею.	34
5.3	Правила стрільби по нерухомих цілях.	36
	Розділ 6. Тактична підготовка	38
6.1	Основні риси загальновійськового бою	38
6.2	Використання укриття на полі бою. Способи носіння зброї	40
6.3	Основи військової топографії	42
	Розділ 7. Прикладна фізична підготовка	44
7.1	Силова підготовка. Біг по пересічній місцевості. Подолання перешкод.	44
7.2	Основи самозахисту.	46
	Розділ 8. Основи цивільного захисту	48
8.1	Нормативно-правова база цивільного захисту	48
8.2	Надзвичайні ситуації природного та техногенного характеру	50

8.3	Надзвичайні ситуації соціально-політичного та воєнного характеру	52
	Розділ 9. Домедична допомога	54
9.1	Базова підтримка життя	54
9.2	Надання допомоги при кровотечах	56
10	Завдання для підсумкового заліку за 1-й семестр	58
11	Завдання для підсумкового заліку за 2-й семестр	62
12	Список використаних джерел	68

Вступ (Передмова)

Розробка робочого зошита складено за навчальною програмою з предмету «Захист Вітчизни» для 10 класу загальноосвітніх навчальних закладів.

Даний посібник не обмежує ініціативу, а допомагає заощадити час, обрати те, що найбільше підходить для учнів, їхньому рівню підготовленості та зацікавленості у військовій справі.

Під час навчання юнаків головна увага приділяється військовій підготовці, прищепленню їм практичних загальновійськової, вогневої, стройової, фізичної, медико-санітарної підготовки та під час вивчення військово-історичних, правових та політичних основ захисту Вітчизни.

Мета цього зошита – допомогти юнакам успішно вирішувати завдання у підготовці їх до захисту своєї Батьківщини.

Поданий матеріал у зошиті може бути використаним з урахуванням конкретних умов навчання, особливостей колективу учнів.

Робочий зошит охоплює всі теми, передбачені новою програмою з предмета «Захист Вітчизни. Курс навчання юнаків» для 10 класів загальноосвітніх навчальних закладів. Кожна робота складається із завдань різних рівнів складності та проводиться наприкінці вивчення чергової теми предмета. Зошит допоможе організувати закріплення знань учнів, надасть можливість оцінити рівень навчальних досягнень учнів, формувати в них практичні вміння й навички самостійної робо

Підготовка до захисту Вітчизни - обов'язок кожного громадянина.

Обов'язки та правила поведінки учнів на уроках «Захист Вітчизни»

Початковий рівень

1 Допризовна підготовка – це складова частина підготовки юнаків : допризовного віку:

а) до 18 років; б) до 21 року; в) до 16 років.

та призовного віку:

а) від 18 до 25 років; б) від 18 до 27 років; в) від 21 до 27 років

2 Крім допризовної підготовки Закон країни «Про військовий обов'язок і військову службу» визначає інші складові підготовки громадян до військової служби, а саме:

- а) _____ ;
- б) _____ ;
- в) _____ ;
- г) _____ ;
- д) _____ ;
- е) _____ ;
- є) _____ .

Середній рівень

3 Військова служба - це _____

4 2. Патріотизм – це _____

Достатній рівень.

5 Конституція України про захист і територіальну цілісність України:

Стаття 17 Конституції України _____

Стаття 65 Конституції України _____

Високий рівень

4 Опишіть обов'язки та правила поведінки учнів на уроках з предмета «Захист Вітчизни»

Вступне заняття

Обов'язки та правила поведінки учнів на уроках

Початковий рівень (2 бали)

1. Захист Вітчизни, як головний обов'язок усіх громадян України визначений:

- А) Законом «Про оборону України»;
- Б) Конституцією України;
- В) Законом «Про загальний військовий обов'язок і військову службу»;
- Г) Законом «Про Раду національної безпеки і оборони України».

2. Оборона України, захист її суверенітету, територіальної цілісності і недоторканності покладаються на:

- А) Міністерство Оборони України;
- Б) Збройні сили України;
- В) Верховну Раду України;
- Г) всі відповіді вірні.

Середній рівень (3 бали)

2. Визначте, що об'єднує подані світлини. Яка з них, на вашу думку, зайва в цьому ряді? Обґрунтуйте свою думку.



А) складання присяги військових медиків



Б) складання присяги державних службовців



В) складання присяги ДСНС



Г) складання присяги військовослужбовцями

Достатній рівень (3 бали)

3. Визначте проходження військової та альтернативної (не військової) служби.

Заповніть таблицю.

Критерій проходження	Військова служба	Альтернативна служба
1. Мета	<hr/> <hr/> <hr/>	<hr/> <hr/> <hr/>
2. Особи, які її	<hr/> <hr/>	<hr/> <hr/>

проходять обов'язково або за бажанням		
3. Форма проходження (строкова, за контрактом)		
4. Умови, за якими приймають на службу.		
5. Місця проходження		

1. Виконання громадянського обов'язку перед суспільством/ Захист Вітчизни в лавах Збройних сил України.
2. Юнаки обов'язково, дівчата за відповідною фаховою підготовкою /Юнаки обов'язково, дівчата за бажанням.
3. Строкова, за контрактом / строкова
4. Призовний вік, релігійні переконання, що унеможливають поводження зі зброєю, неналежний стан здоров'я / Призовний вік, добрий стан здоров'я .
5. Сухопутні війська, повітряні сили, військово-морські сили / Заклади соціальної сфери, охорони здоров'я, комунальні установи.

Високий рівень. (4 бали)

4 Висловіть власну думку щодо вибору для вивчення курсу «Захист Вітчизни»

Орієнтовний план:

1. Вивчення яких розділів передбачає курс? _____

2. Чим зацікавив вас курс змісту? _____

3. Знання з яких навчальних предметів, набутих в попередні роки, є необхідним для вивчення курсу? _____

Розділ 1.
“Основи національної безпеки України”

**Тема 1. Система світової колективної безпеки.
Система національної безпеки України.**

Початковий рівень

- 1** Анексія – це:
- а) насильницьке приєднання державою всієї або частини території іншої держави в односторонньому порядку;
 - б) особа, яка підлягає приписці до призовної дільниці;
 - в) особа, приписана до призовної дільниці



Середній рівень

- 3** **Встановіть відповідність**
- Національна безпека України - це захищеність державного суверенітету, територіальної цілісності, демократичного конституційного ладу та інших національних інтересів України від реальних та потенційних загроз. Закон України «Про національну безпеку України» визначає, що державна політика у сферах національної безпеки і охорони, спрямована на захист інтересів та цінностей таких суб’єктів та утворень:

1	людини і громадянина	демократичних цінностей добробуту та умов для сталого розвитку	----- ----- ----- -----
2	держави	навколишнього природного	-----

		середовища від надзвичайних ситуацій.	----- ----- -----
3	суспільства	їхніх життя і гідності, конституційних прав і свобод, безпечних умов життєдіяльності;	----- ----- ----- -----
4	території	її конституційного ладу суверенітету територіальної цілісності та недоторканності	----- ----- ----- -----

Достатній рівень

4 Продовжіть речення.

Гібридна війна – це _____

Воєнна організація держави (ВОД) – це _____

Високий рівень

5 Стратегія національної безпеки України визначає:

1. _____

2. _____

3. _____

4. _____

Розділ 1. “Основи національної безпеки України”

Тема 2. “Національні інтереси України та загрози національній безпеці”

Початковий рівень (2 бали)

1 Позначте зайве твердження.

Для системи колективної безпеки властиві такі ознаки:

- А) закріплення загально визнаних принципів та норм міжнародного права щодо заборони застосування чи погрози силою, недоторканості кордонів, невтручання у внутрішні справи, тощо;
- Б) закріплення держав-членів щодо мирного врегулювання спорів;
- Г) закріплення норм безпеки в Конституції України.

В) наявність механізмів колективної реалізації санкцій стосовно порушників;

2 Головою Ради національної безпеки і оборони України є:

- а) Президент України;
- б) Прем'єр міністр України;
- в) Голова служби безпеки України;
- г) Міністр Оборони України.

Середній рівень (3 бали)

3 Заповніть таблицю.

Будівництво Збройних Сил України

1-етап	
2-етап	
3-етап	
4-етап	

Достатній рівень (3 бали)

4

1. Визначте цільове призначення різних видів Збройних Сил України.

Сухопутні війська _____

Військово-повітряні сили _____

Військово-морські сили _____

5

Високий рівень. (4 бали)

Закінчить речення.

До об'єктів національної безпеки належать _____

Суб'єктами забезпечення національної безпеки є _____

Діяльність Ради національної безпеки і оборони (РНБО) України полягає в _____

Розділ 1. “Основи національної безпеки України ”

“Міжнародне військове співробітництво. Формати відносин Україна -НАТО.”

Початковий рівень (2 бали)

- 1** 1. Хто в Україні є об’єктами національної безпеки?
Позначте правильні відповіді:
А) громадяни; Б) природні ресурси, культурні та духовні цінності;
В) Кабінет Міністрів, Верховна Рада; Г) центральні органи виконавчої влади.

- 2** Міжнародна організація військово - політичний союз держав Північної Америки і Європи, які об’єднали свої зусилля з метою створення колективної охорони і збереження миру та безпеки – це
а) ООН; б) ОСББ; в) НАТО; г) РНБО; д) ВОД

Середній рівень (3 бали)

- 2** Встановіть відповідність між назвами органів державної влади та їх повноваженнями щодо керівництва воєнною організацією держави.

А	Верховна Рада України	Здійснює безпосереднє керівництво Збройними Силами України	_____
Б	Кабінет Міністрів України	Забезпечує захист суверенітету, конституційного ладу і територіальної цілісності держави, виробляє стратегію і політику у сфері національної оборони.	_____
В	Рада Національної Безпеки України	Схвалює рішення про використання Збройних Сил України та інших військових формувань у разі збройної агресії проти держави	_____
Г	Міністр Оборони України	Здійснює заходи щодо забезпечення обороноздатності і національної безпеки України, громадського порядку боротьби зі злочинністю.	_____

Достатній рівень (3 бали)

3 Впишіть пропущені слова, закінчите речення.

Воєнна доктрина України – це система керівних _____ та _____
_____ виникнення, сутність і характер сучасних воєнних конфліктів _____
_____ і _____ запобігання їм, підготовку держави до можливого
воєнного _____, а також застосування _____
_____ для захисту державного _____,
_____ цілісності, інших життєво важливих національних інтересів.

Правовою основою Воєнної доктрини є _____.

Воєнна доктрина України має _____ характер.

Основна мета міжнародного співробітництва ЗСУ полягає:

- у зміцненні й поширенні у світі _____ як надійного партнера з прогнозованою політикою;
- у зміцненні воєнно-політичної і _____ стабільності в Європейському регіоні та у _____, сприянні реалізації стратегії держави щодо входження до _____ структур безпеки;
- досягненні відповідності _____, забезпеченні її спроможності виконувати _____, що відповідають інтересам національної безпеки та _____;
- підвищенні _____ нашої країни та Збройних Сил України.

Високий рівень. (4 бали)

4 Наведіть кілька прикладів щодо миротворчої діяльності Збройних Сил України за кордоном.

Розділ 2. Збройні Сили України на захисті Вітчизни

Тема 1. Нормативно-правова база з військових питань.

Військова присяга та військова символіка.

Початковий рівень

1 Дайте відповідь.

1.1 Коли відзначають День Збройних сил України?

а) 14 жовтня; б) 23 лютого; в) 6 грудня; г) 24 серпня.

1.2 Структурні основи закріплено в законі :

- А) «Про Збройні сили України»;
- Б) «Про Збройні сили України»;
- В) «Про оборону України»;
- Г) «Про військовий обов'язок і військову службу»;
- Д) «Про мобілізаційну підготовку та мобілізацію»;

Середній рівень

2 2.1. Вставте пропущені слова

Непосереднє керівництво ЗСУ здійснює _____ України, яким є Міністр оборони України, якщо він _____, а в разі, коли Міністром оборони є цивільна особа, — _____ ЗСУ.

2.2. Строки проведення призову громадян України на строкову військову службу визначаються :

- А) Постановою Верховної ради України;
- Б) Міністром Оборони Збройних Сил України;
- В) Указом Президента України.

Він публікується в засобах масової інформації. Призовники, яким надійшла повістка районного (міського) військового комісаріату на прибуття до призовної ділянки для проходження призовної комісії, зобов'язані прибути в пункт і у строк, зазначені в повістці.

Достатній рівень

3 3.1. Ритуал прийняття військової присяги як клятви воїна на вірність своєму народові та Вітчизні виконують з давніх-давен.

Уперше ритуал прийняття військової присяги на вірність Україні був проведений Легіоном січових стрільців

А) 23 лютого 1918 року; б) 03 вересня 1915 року; в) 24 серпня 1991 року.

3.2. На території сучасної України складання військової присяги започатковано у

А) 9 ст. Б) 11 ст; в) 13 ст; г) 19 ст; д) 20 ст.

з приходом на наші землі скандинавів. Саме від них було запозичено цей обряд.

Вступаючи до дружини, воїни клялися князеві у своїй вірності, і після цього дружинники вважалися побратимами.

Високий рівень.

4 Запишіть текст Військової присяги

Розділ 2. Збройні Сили України на захисті Вітчизни

Тема 2. "Історія розвитку українського війська"

Початковий рівень

- 1** 1. Розташуйте в хронологічному порядку етапи розвитку війська України.
А) слов'янське військо; Б) Збройні сили незалежної України; В) військо періоду княжої доби; Г) військові формування під час Першої світової війни; Д) військо періоду козацтва; Е) Збройні Сили Української Народної Республіки; Є) Збройні сили Другої світової війни.

1	2	3	4	5	6	7

Середній рівень

- 2** 2. Закінчить речення.

Ядром слов'янського війська була дружина- _____

У княжу добу набуває більшого розвитку військовий флот _____

За часів козацтва бій починала кіннота, яка наступала _____

Достатній рівень

3 Дайте відповіді на запитання.



Яким було озброєння княжого війська

4 Яке озброєння мали козаки?



Високий рівень. (4 бали)

5 Назвіть зброю і техніку вітчизняного виробництва, що з'явилися на озброєнні Збройних сил України з 2014 року.

Розділ 2.

“Збройні Сили України на захисті Вітчизни”

Тема 3. “ Основи міжнародного гуманітарного права”

(МГП)

Початковий рівень

1 1.1. Сукупність міжнародно-правових норм, які спрямовані на захист жертв збройних конфліктів і встановлюють заборону або обмеження методів та засобів ведення війни, а також відповідальність за порушення певних принципів і норм це:

а) МО ; б) МНС; в) МГП.

1.2. Згідно вимог гуманітарного права, правил для солдата, як потрібно ставитися до осіб і об’єктів з емблемою Червоного Хреста, Червоного Півмісяця, з білим прапором і з емблемами, якими позначені культурні цінності:

а) з повагою ; б) з вдячністю; в) з жалем.

Середній рівень

2 Дайте визначення поняттям.

Міжнародне гуманітарне право - _____

Міжнародний збройний конфлікт - _____

Методи ведення війни - _____

Достатній рівень

3

3.1. Заповніть схему.



3.2. Комбатант це:

- а) особа, яка не входить до складу ЗС і не бере участь у боях - цивільне населення;
- б) особа, що безпосередньо бере участь в бойових діях зі зброєю в руках у складі ЗС;
- в) командир батальйону медичної служби в зоні бойових дій, де можлива велика кількість жертв

Високий рівень

4

Впишіть пропущені слова, закінчить речення.

Відповідно до міжнародного права цілком заборонені такі засоби ведення війни:

- Зрадницьку _____ або супротивника;
- Вбивство або поранення супротивника, _____;
- Примушування громадян ворожої сторони _____;
- Здійснення геноциду місцевого населення
- Атака, бомбардування або знищення _____;
- Винищування або _____ окрім випадків військової необхідності;
- Бомбардування незахищених міст, _____, не використовуваних у воєнних цілях;

Розділ 3.
“Статути Збройних Сил України”

Тема 1. “Військовослужбовці та відносини між ними.
Військова дисципліна”.

Початковий рівень (2 бали)

1 1.1. Який із Військових Статутів належить до загальновійськових статутів Збройних сил України. Позначте правильні відповіді.

- А) Статут внутрішньої служби Збройних сил України;
- Б) Дисциплінарний статут Збройних сил України;
- В) Бойовий Статут Збройних сил України;
- Г) Статут гарнізонної та вартової служб Збройних сил України;
- Д) Стройовий Статут Збройних сил України.

1.2. Громадяни України, які проходять дійсну військову службу в складі Збройних Сил України відповідно до Закону України «Про військовий обов’язок і військову службу»:

- а) солдат; матрос; б) військовий; в) військовослужбовець; г) комбатант

Середній рівень (3 бали)

2 Дайте визначення поняттям.

Статути Збройних сил України - _____

Військова дисципліна - _____

Військові звання України - _____

3 **Достатній рівень (3 бали)**

1. Складіть перелік військових звань військовослужбовців Збройних сил України.

ВІЙСЬКОВІ ЗВАННЯ	
Армійські	Флотські
<i>Рядовий склад</i>	

<i>Сержантський і старшинський склад</i>	
<i>Склад прапорщиків і мічманів</i>	
<i>Молодший офіцерський склад</i>	
<i>Старший офіцерський склад</i>	
<i>Вищий офіцерський склад</i>	

Високий рівень. (4 бали)

4 Визначте види заохочень та дисциплінарних стягнень, що можуть бути накладені на військовослужбовців рядового складу строкової служби.

Заохочення

- | | |
|----------|-----------|
| 1) _____ | 7) _____ |
| 2) _____ | 8) _____ |
| 3) _____ | 9) _____ |
| 4) _____ | 10) _____ |
| 5) _____ | 11) _____ |
| 6) _____ | _____ |

Стягнення

- | | |
|----------|----------|
| 1) _____ | 5) _____ |
| 2) _____ | 6) _____ |
| 3) _____ | 7) _____ |
| 4) _____ | _____ |

Розділ 3.
“Статути Збройних Сил України”

Тема 2.
“Організація внутрішньої служби”

Початковий рівень (2 бали)

1 1.1. Які види діяльності передбачені розпорядком дня військовослужбовця?

- А) проведення ранкової фізичної зарядки, ранкового огляду, ранкового і вечірнього туалету, навчальних занять і підготовки до них, для інструктажу та розводу добового наряду;
- Б) зміна спеціального робочого одягу, чищення одягу та взуття; миття рук перед їжею; харчування» обслуговування озброєння і військової техніки;
- В) відвідування складів частини;
- Г) слухання радіо і перегляду телепередач;
- Д) прийом хворих у медичному пункті; прийом військовослужбовців командуванням з особистих питань.
- Е) власні потреби військовослужбовців, нічна прогулянка та сон в будь-який час дня.

1.2. На строкову військову службу в мирний час призиваються громадяни України чоловічої статі, які придатні до неї за станом здоров'я і віком, і яким до дня відправки у військові частини виповнилося:

- а) 20 років; б) 17 років; в) 18 років.

Середній рівень (3 бали)

2 Дайте визначення поняттю та закінчить речення.

Навчальні заняття- це _____

Розподіл часу здійснюється таким чином, щоб _____

Достатній рівень (3 бали)

3 Впишіть пропущені слова, закінчить речення.

Сніданок, обід і вечеря військовослужбовців _____.

У визначений час черговий частини дає дозвіл _____.

Військовослужбовці приходять до їдальні _____.

Для військовослужбовців, які потребують дієтичного харчування, _____.

Проміжок між прийомами їжі не повинен перевищувати _____.

Після обіду, протягом 30 хвилин _____.

Вихідні, святкові та неробочі дні _____.

За 10 хвилин до сигналу «Підйом» черговий роти піднімає заступників командирів взводів, кі керують своїми підлеглими після сигналу «Підйом» та проводять _____.

Після вечірньої прогулянки старшина роти розпочинає вечірню перевірку особового складу за іменним списком. Почувши своє прізвище, кожен відповідає «___». За відсутніх відповідає командир відділення.

Після перевірки, у встановлений час, подається сигнал «_____».

Високий рівень. (4 бали)

4 1. Опишіть порядок звільнення та повернення зі звільнення військовослужбовців рядового складу строкової служби.

Розділ 4.
“Стройові прийоми і рух без зброї”

Тема 1.
“Стойові прийоми і рух без зброї”

Початковий рівень (2 бали)

1 1.1. Позначте правильні твердження

- А) Лінія машин – стрій, у якому машини розміщені на одній лінії одна біля одної
- Б) Фланг- бік строю, до якого військовослужбовці повернені , а мвшини – лобовою частиною.
- В) Фронт – правий (лівий) край строю.
- Г) Тильний бік строю – бік, протилежний строю.
- Д) Ряд – два військовослужбовці, які стоять у двошеренговому строю один за одним.
- Е) Колона – стрій, у якому військовослужбовці або підрозділи (машини) розміщені один (одна) за одним (одною) на дистанціях установлених цим Статутом або командиром.

1.2. Якщо командир (начальник) за порядком служби поздоровляє військовослужбовця або дякує йому, то він відповідає:

- а) Слава народу України б) Служу народу України в) Служимо народу України

Середній рівень (3 бали)

2 2. Дайте визначення поняттям

Стройова підготовка - _____

Стрій - _____

Шеренга - _____

Достатній рівень (3 бали)

3 Визначте обов'язки військовослужбовця перед шикунанням і в строю, передбачені «Стройовим статутом Збройних сил України».

Високий рівень.

4 Опишіть за малюнком порядок виконання військовослужбовцем підхід до начальника та повернення на своє місце в строю.



1. _____

2. _____

3. _____

4. _____

5. _____

За командою «Стати до строю» _____

Розділ 3.” Стройові прийоми і рух без зброї.“

Тема 2.” Строї відділення “

1 Позначте правильні твердження.

- А) Розгорнутий стрій відділення може бути одношеренговий (шеренга) або двошеренговий;
- Б) Приймаючи бойове положення і подвши команду, командир відділення стає обличчям у бік фронту шиккування»
- В) Відділення шикуються в одношеренговий (двошеренговий) згідно із штатом праворуч від командира.
- Г) Відділення (екіпаж, обслуга) у кількості чотирьох осіб і менше завжди шикуються в одну шеренгу.
- Д). Під час рівняння військовослужбовці можуть трохи пересуватися вперед, назад або в той чи інший бік.
- Е) Якщо інтервал не був визначений, розмикання строю проводиться на один крок.

Середній рівень (3 бали)

2 Дайте визначення поняттям.

Двошеренговий стрій - _____

Інтервал - _____

Дистанція - _____

Достатній рівень (3 бали)

3 Опишіть команди та відповіді військовослужбовців під час шиккування.

Шиккування відділення в одношеренговий (двошеренгови) стрій проводиться за командою « _____ »

*У разі потреби вирівняти відділення на місці подається команда « _____ »
або « _____ ».*

Під час розмикання строю від середини за командою вказується середній. Військовослужбовець, названий середнім, почувши своє прізвище, відповідає: « _____ », витягує вперед _____ . Для змикання відділення на місці подається команда « _____ ».

Для руху відділення подаються команди: « _____ »

Для виконання військового вітання у строю на місці, коли начальник підійде на 10 – 15 кроків, командир відділення командує: « _____ »

На привітання начальника або під час оголошення подяки військовослужбовці відповідають гучно, чітко, одночасно. Під час руху всі військовослужбовці починають відповідати з поставленням лівої ноги на землю, вимовляючи слова (« _____ »), « _____ », « _____ ») на кожний крок.

Високий рівень. (4 бали)

4 Опишіть за малюнком порядок виконання військовослужбовцями стройових прийомів з автоматом.



Команди : _____

Порядок виконання _____

Розділ 5. ”Вогнева підготовка”

Тема 1. ”Історія розвитку та класифікація стрілецької зброї. Сучасна стрілецька зброя”

Початковий рівень

1 Дайте правильну відповідь

1.1. В Україні першим видом ручної вогнепальної зброї була пищаль. Уперше згадують про цю зброю в
а) 1648 р; б) 1471р; в) 1599р; г) 1733р.

1.2.Стрілецька зброя — _____

Середній рівень

2 Заповніть таблицю

Сучасну стрілецьку зброю можна класифікувати за різними критеріями:

1	за призначенням	_____ _____
2	за ступенем автоматизації перезаряджання	_____ _____
3	за енергією	_____ _____
4	за кількістю обслуги	_____ _____
5	за наявністю нарізів у каналі ствола	_____ _____
6	за наявністю механізму подачі	_____ _____

7	за калібром	_____
8	за вражаючим елементом	_____
9	за конструкцією	_____

Достатній рівень

3

Вставте пропущені слова та закінчить речення.

На початку ____ ст. до рушниці був прилаштований механізм для _____ заряду — гнотовий замок. Цей простий і дешевий пристрій, що проіснував у Європі до кінця ----- ст., дав змогу вести більш ----- стрільбу та значно підвищити ефективність ручної вогнепальної зброї — автоматично вистрілювати. Зброя з таким пристроєм мала назву «_____» (італійська назва). В Україні вона з'явилася в середині _____ ст., також з вогнепальної зброї використовували в нас півгаки, карабіни, бандолети, яничарки, самопали, пищалі.

Згодом вдосконалення стрілецької зброї пішло шляхом створення автоматичної зброї (кінець XIX - початок XX ст.). Її почали поширювати вже під час I світової війни; вона стала основною стрілецькою зброєю II світової війни і бойових конфліктів новітньої історії .



Високий рівень

4

Складіть розповідь про історичний розвиток вогнепальної зброї в Україні

Розділ 5. "Вогнева підготовка"

Тема 2. "Стрілецька зброя та поводження з нею."

1 Позначити складові, які не належать до гвинтівки ТОЗ-8

1. Ствол;
2. Затвор;
3. Ложе;
4. Кришка ствольної коробки;
5. Спусковий механізм;
6. Зворотний механізм.

Вкажіть тип зброї:



- а) пневматична б) малокаліберна в) автоматична

2 Дайте визначення поняттям **Середній рівень (3 бали)**

Автоматична зброя - _____

Постріл _____

Пневматична гвинтівка _____

Достатній рівень (3 бали)

3 Опишіть порядок неповного розбирання та складання автомата АК-74

№	Неповне розбирання	№	Неповне складання
1		1	
2		2	
3		3	
4		4	
5		5	
6		6	
7		7	
8		8	
9		9	

Високий рівень. (4 бали)

4

Доповніть порівняльну таблицю балістичних та конструктивних даних автоматів Калашникова

Найменування	АКМ	АК-74	АКС-74У
Прицільна дальність, м	1000		400-600
Дальність прямого пострілу, м	350	440	
Темп стрільби пострілів у хв.		600	650-700
Бойова скорострільність:			
- одиночними пострілами, в хв.	40		40
- короткими чергами	100		100
Початкова швидкість кулі, м/сек.	715	900	735
Вбивча сила кулі, м			
Дальність польоту кулі, м	3000	3150	2900
Вага автомату, кг:			
- з спорядженим магазином		3,6	3,0
- з не спорядженим магазином	3,1		2,7
Калібр, мм	7,62	5,45	
Довжина автомату, мм		940	730
Довжина ствола, мм	415		206,5
Довжина прицільної лінії		379	235
Вага патрона, гр.	16,2		10,2
Вага порохового заряду	1,6		1,45
Кількість нарізів		4	
Довжина ходу нарізів, мм			
Товщина мушки, мм	2	2	2
Довжина нарізної частини ствола, мм		372	

Вкажіть складові частини автомата АК-74



1	2
3	4
5	6
7	8
9	

Розділ 5.
“Вогнева підготовка”

Тема 3.
“Правила стрільби по нерухомим цілям.
Загальна будова та види боєприпасів “

Початковий рівень (2 бали)

1 Позначте правильне твердження

- А) постріл пневматичної гвинтівки відбувається в результаті тиску повітря, що стискається поршнем, який переміщується під впливом попередньо стиснутої пружини.
- Б) гладкоствольні рушніці поділяються на класи в залежності тільки від числа стволів.
- В) огляд автомата проводиться для перевірки його справності і чистоти, якості змащення і підготовки до стрільби.
- Г) для зарядження автомата потрібно приєднати до нього заряджений магазин, поставити перевідник на автоматичний вогонь, відвести затворну раму назад до упору та відпустити її.

Пристрої, що конструктивно призначені й технічно придатні для пострілу зі зброї відповідного виду з метою враження живої чи іншої цілі кулею:

- а) патрон; б) набій; в) куля.

Середній рівень (3 бали)

2 Дайте визначення поняттям:

Основи стрільби - _____

Зовнішня балістика - _____

Внутрішня балістика - _____

Достатній рівень (3 бали)

3 Вкажіть назви боєприпасів для стрілецької зброї за їх маркуванням.



- 1. _____
- 2. _____
- 3. _____
- 4. _____
- 5. _____
- 6. _____
- 7. _____
- 8. _____
- 9. _____
- 10. _____
- 11. _____



7 8 9 10 1

Що входить до комплекту автомату?

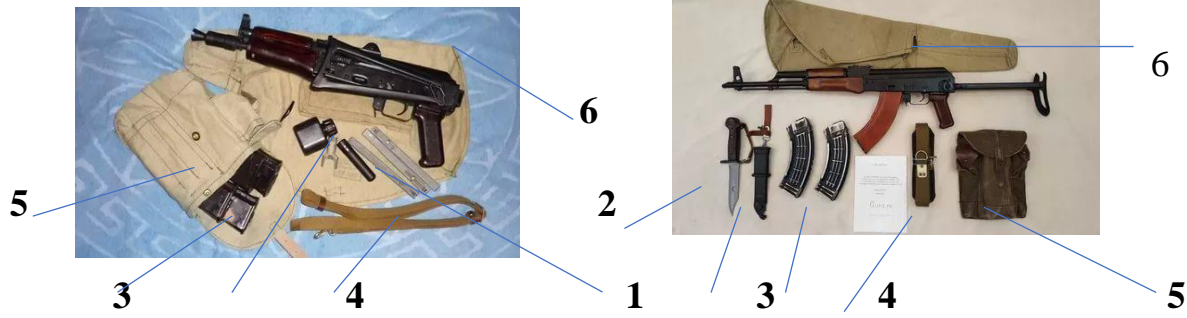

1. _____ 2. _____
 3. _____ 4. _____
 5. _____ 6. _____



Високий рівень. (4 бали)

4 Які заходи безпеки слід виконувати при поводженні зі зброєю? Заповнити таблиці.

Заходи безпеки при поводженні зі зброєю

<i>У стрілецькому тирі</i>	<i>На полігоні</i>

Як слід поводитися при виявленні підозрілого предмета щодо ймовірності його вибухонебезпеки.

<i>Необхідно робити</i>	<i>Не можна робити</i>

Розділ 6
« Тактична підготовка

Тема 1. Основні риси загальновійськового бою

Початковий рівень (2 бали)

- 1.** 1.1. Позначте правильні твердження.
- А) До видів маневру належать: охоплення, обхід, відхід і маневр ударами і вогнем.
 - Б) Наступ здійснюється з метою відбити атаку супротивника, завдати йому втрат і створити умови для пересування своїх військ уперед.
 - В) оборона здійснюється з метою повного розгрому противника та оволодіння важливими районами місцевості, відвідування складів частини.
 - Г) Екіпіровка солдата включає зброю та боеприпаси.
 - Д) Наступ і оборона – основні види бою
- 1.2. Основний засіб знищення противника в бою:
- а) наступ; б) вогонь; в) удар.

Середній рівень (3 бали)

- 2** Дайте визначення поняттям

Бій - _____

Маневр - _____

Відхід - _____

Достатній рівень (3 бали)

- 3** Визначте основні обов'язки солдата в бою

Визначте характерні риси сучасного загальновійськового бою

Високий рівень.



Вкажіть складові екіпіровки солдата Збройних сил України



1. _____
2. _____
3. _____
4. _____
5. _____
6. _____
7. _____
8. _____
9. _____
10. _____

Запропонуйте своє бачення екіпіровки військовослужбовця Збройних сил України

Розділ 6.

«Тактична підготовка»

Використання укриття на полі бою. Способи носіння зброї.

Початковий рівень (2 бали)

1 Оберіть правильне твердження

А) Приховування полягає у відтворенні характерних демаскуючих ознак військ, що здійснюється лише за відповідним наказом командира (начальника)

Б) Імітація полягає у доведенні до противника різними способами неправдивих відомостей про пересування військ

В) На місцевості солдат, не визначивши особливості природного середовища, одразу починає копати окоп та будувати фортифікаційне спорудження.

Г) Демонстративні дії – це навмисний показ несправжньої діяльності дійсних підрозділів під час їхнього пересування, зосередження, ведення бойових дій і виконання інших заходів на хибних напрямках.

Середній рівень (3 бали)

2 Дайте визначення поняттям

Орієнтири _ _____

Місцевість - _____

Рельєф - _____

Достатній рівень (3 бали)

3 Визначте за малюнками способи носіння зброї за допомогою тактичного паска (ремня)



1. _____
2. _____
3. _____
4. _____

Середній рівень (3 бала)

3. Розшифруйте абрєвіатуру умовних позначок та вкажіть назви посад військовослужбовців у бойових групах

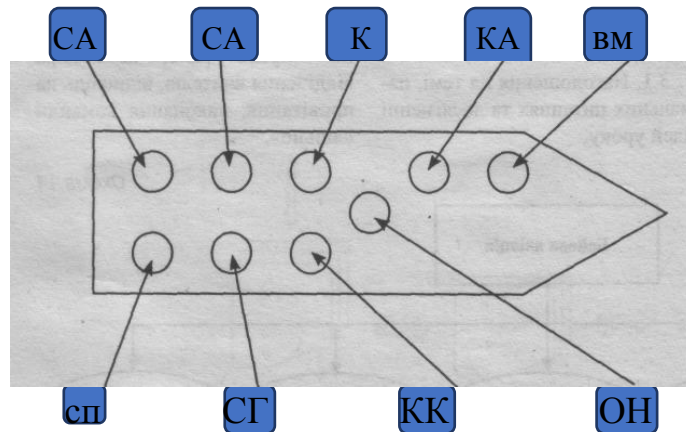

Високий рівень. (4 бала)

4 Вкажіть на схемі назви головних елементів окопу

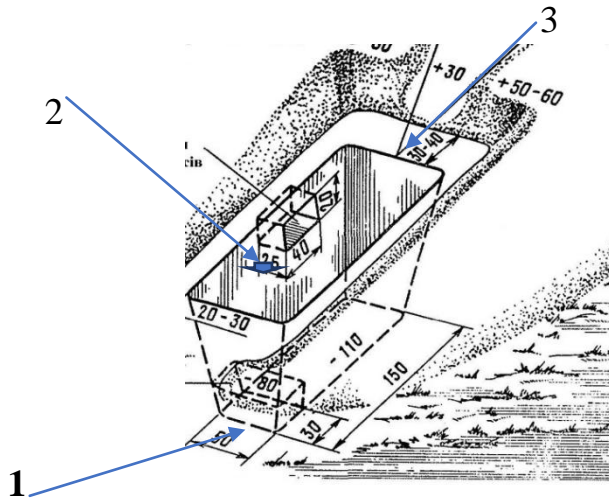

1. _____
2. _____
3. _____

Вкажіть на малюнку розміри малої піхотної лопатки



Розділ 6.
«Тактична підготовка».

Основи військової топографії

Початковий рівень (2 бали)

1 Позначте правильні твердження:

- А). Азимут від північного напрямку щодо меридіана визначається за рухом годинникової стрілки від 0 до 360°
- Б). Сідловина _ витягнуте заглиблення яке знижується в одному напрямку.
- В). Усі об'єкти місцевості, створені природою чи діяльністю людини, належать до місцевих предметів.
- Г). Лощина – зниження на гребені хребта між двома сусідніми вершинами.
- Д). Основним способом зображення рельєфу на топографічних картах є спосіб вертикалей.

Визначення сторін горизонту у великих лісових масивах здійснюється за прорубаними просіками, що прорубуються по лініях:

- а) південь-північ і схід-захід; б) північ-захід і південь-схід; в) північ-схід і південь-захід.

2

Середній рівень (3 бали)

Дайте визначення поняттям.

Військова топографія - _____

Лінійні орієнтири - _____

Точкові орієнтири - _____

3

Достатній рівень (3 бали)

Заповніть таблицю і дайте відповідь на запитання.

№ з/п	Ознаки видимості	Відстань
1	Видно будинок сільського типу	
2	Розрізняються вікна в будинках	
3	Видно окремі будинки, димарі на покрівлі будинків	
4	Видно окремих людей	

5	Видно стовли гармат, розрізняються стовбури дерев у лісі	
6	Танк можна розрізнити від автомобіля, видно стовпи ліній електропередачі	
7	Помітні рухи рук та ніг людини	

№ з /п	Ознаки видимості	Відстань
1	Видно командирську башту танка, помітно рух гусениць	
2	Видно ручний кулемет, гвинтівку, колір та частини одягу, овал обличчя	
3	Видно черепицю на покрівлях будинків, листя дерев, дріт на стовпах	
4	Видно подробиці зброї солдат	
5	Видно риси обличчя, руки деталі стрілецької зброї	
6	Видно очі у вигляді крапель	
7	Видно білки очей	

Які ви знаєте способи визначення напрямки сторін горизонту

1. _____
2. _____
3. _____
4. _____
5. _____
6. _____
7. _____

Високий рівень. (4 бали)

4

Роздивіться малюнок та визначте складові компасу Андріанова

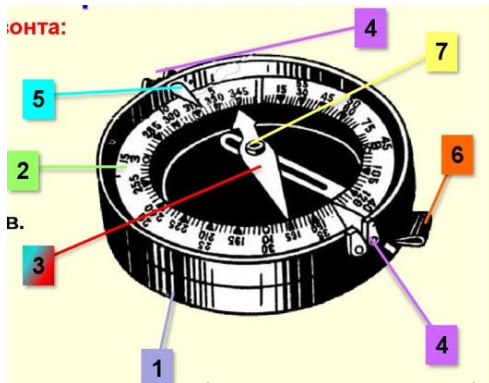

1. _____
2. _____
3. _____
4. _____
5. _____
6. _____
7. _____

Опишіть особливості визначення магнітного азимута компасом Андріанова.

Розділ 7.
«Прикладна фізична підготовка»

Силова підготовка. Біг по пересічній місцевості.
Подолання перешкод

Початковий рівень (2 бали)

А	Б	В

1 Встановіть відповідність.

А. Фізичні якості

Б. Фізична підготовленість.

В. Фізична готовність.

1. Визначений рівень фізичної підготовленості військовослужбовців, який дозволяє їм виконувати завдання згідно.
2. Властивості організму, що забезпечують рухову активність військовослужбовців.
3. Ступінь розвитку фізичних і спеціальних якостей та військовоприкладних навичок військовослужбовців, який характеризує здатність військовослужбовців виконувати завдання.

Під час бігу по рівних ділянках місцевості військовослужбовці біжать:

а) помірним кроком; б) великим кроком; в) маховим кроком

2 Дайте визначення поняттям.

Середній рівень (3 бали)

Фізична підготовка - _____

Крос - _____

Спеціальні фізичні якості - _____

Достатній рівень (3 бали)

3 Намалуйте сектори для метання гранат на дальність та влучність і вкажіть відповідні розміри

Розділ 7. «Прикладна фізична підготовка»

Основи самозахисту

1

Початковий рівень (2 бали)

Позначте правильне твердження.

- А). 25 травня 2017 року Верховна Рада України установила бойовий гопак, хортинг, спас, український рукопашний бій СПАС, українську боротьбу на поясах.
- Б). Слово «хортинг» походить походить від назви відомого у світі славетного острова Хортиця, де була розташована Запорізька Січ, яка відіграла прогресивну роль в історії в історії українського народу.
- В) СПАС – це довгий та виснажливий бій на знищення.
- Г). «Однтан», «Тайн-двобій», «Забав», «Борня», «Герць» - це соло-композиція з музичним супроводом і демонстрацією техніки бойового гопак.
- Д). До розділів змагань з Хортингу входять: хортинг, «Двобій», «Ногдаун», «Форма», «Показовий виступ»

2

Середній рівень (3 бали)

Дайте визначення поняттям.

Хортинг - _____

Бойовий гопак - _____

СПАС - _____

3

Достатній рівень (3 бали)

Заповніть таблиці.

<i>Характеристика</i>	<i>СПАС</i>
Спеціалізація	
Зброя	
Контакт	
Походження	
Попередники	

Олімпіада	
-----------	--

<i>Характеристика</i>	<i>Хортинг</i>
Спеціалізація	
Контакт	
Походження	
Попередники	
Олімпіада	

<i>Характеристика</i>	<i>Бойовий гопак</i>
Спеціалізація	
Контакт	
Походження	
Заснування	
Засновники	
Попередники	
Наступники	

Високий рівень. (4 бали)



4 Опишіть історію становлення СПАСУ, як національного виду спорту.

Розділ 8.

«Основи цивільного захисту»

Нормативно-правова база цивільного захисту

1

Початковий рівень

Що таке цивільний захист?

- А). Громадянський обов'язок кожної людини.
- Б). Важлива функція держави.
- В). Посадовий обов'язок керівників підприємства.
- Г). Добровільна справа громадських об'єднань.

1.1. З 1 січня 2013 року центральний орган цивільного захисту називається:

- а) Міністерство з надзвичайних ситуацій України (МНС);
- б) Державна служба з надзвичайних ситуацій України (ДСНС);
- в) Державна інспекція техногенної служби України (ДІТС)

2

Середній рівень

Визначте, що об'єднує подані світліни. Яка з них, на вашу думку, є зайвою.? Обґрунтуйте свою думку.



а) тренування з організації пошуку та рятування людей на воді



б) тренування зі знешкодження боєприпасу



в) навчання медичного персоналу з цивільного захисту



г) пожежні навчання на атомній електростанції

3

Достатній рівень (3 бали)

Заповніть схему.

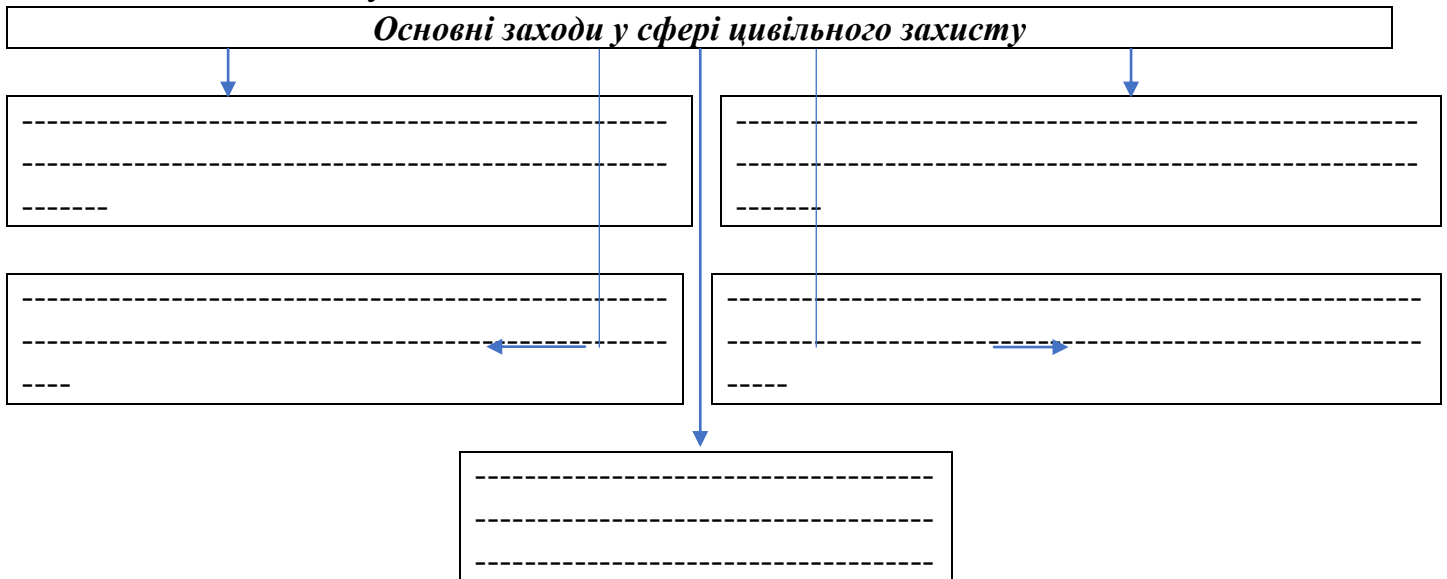

4

Високий рівень. (4 бали)

Висловіть власну думку щодо професій, фаховим обов'язком яких є цивільний захист.

4.1. Які професії забезпечують цивільний захист? _____

4.2. У чому полягає особливість роботи співробітників ДСНС? _____

4.3. Яке ваше ставлення до цих професій? Яка з них подобається вам найбільше? Чи плануєте ви пов'язати свій вибір професії за цим фахом? _____

4.4. Які навчальні заклади готують фахівців із цивільного захисту? _____

Розділ 8.
«Основи цивільного захисту.»

Надзвичайні ситуації природного, техногенного та соціально-політичного характеру

Початковий рівень (2 бали)

1 1. Позначте правильну відповідь.

Надзвичайні ситуації класифікуються:

- А) надзвичайні ситуації природного характеру;
- Б) надзвичайні ситуації соціально-політичного характеру;
- В) надзвичайні ситуації вірусної атаки мережі Інтернет;
- Г) надзвичайні ситуації воєнного характеру.

Середній рівень (3 бали)

2 2. Дайте визначення поняттям:

Надзвичайний стан - _____

Надзвичайна ситуація загальнодержавного рівня - _____

Попередження виникнення надзвичайних ситуацій - _____

Достатній рівень (3 бали)

3 Закінчить речення.

2.1. За видом небезпечних речовин, що їх використовують у виробничому процесі, потенційно-небезпечні об'єкти поділяються на:

2.2. Заповніть схему.

Надзвичайні ситуації техногенного характеру

The diagram is a large rectangular frame divided into three vertical sections. The leftmost section is a narrow vertical column containing 20 horizontal dashed lines. The middle section is a large rectangular area with a dashed border. The rightmost section is another large rectangular area with a dashed border. A vertical blue line runs through the center of the entire diagram. Horizontal blue lines connect the dashed lines in the left and right sections to the central area.

This diagram is a smaller version of the one above, also consisting of a central rectangular area with a dashed border, flanked by two vertical columns of dashed lines. A vertical blue line runs through the center, and horizontal blue lines connect the dashed lines to the central area.

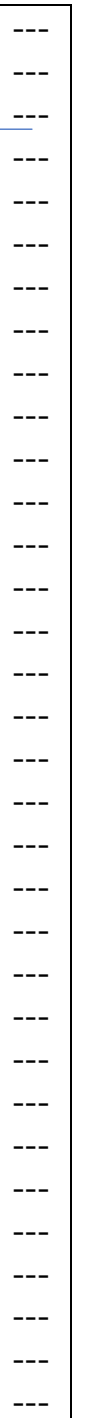
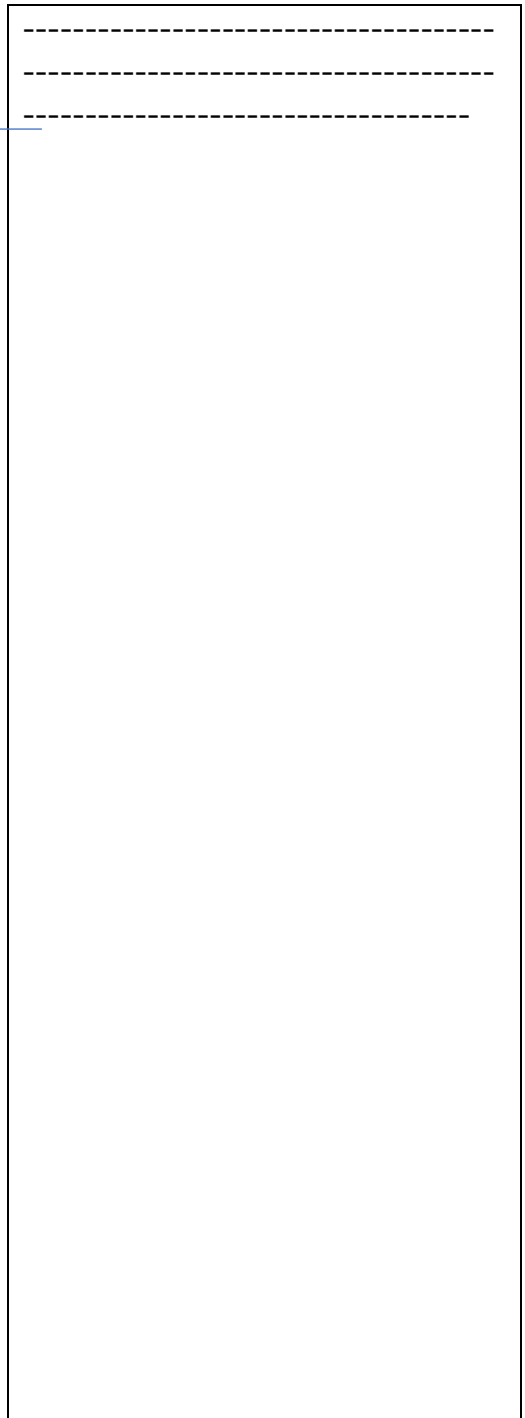
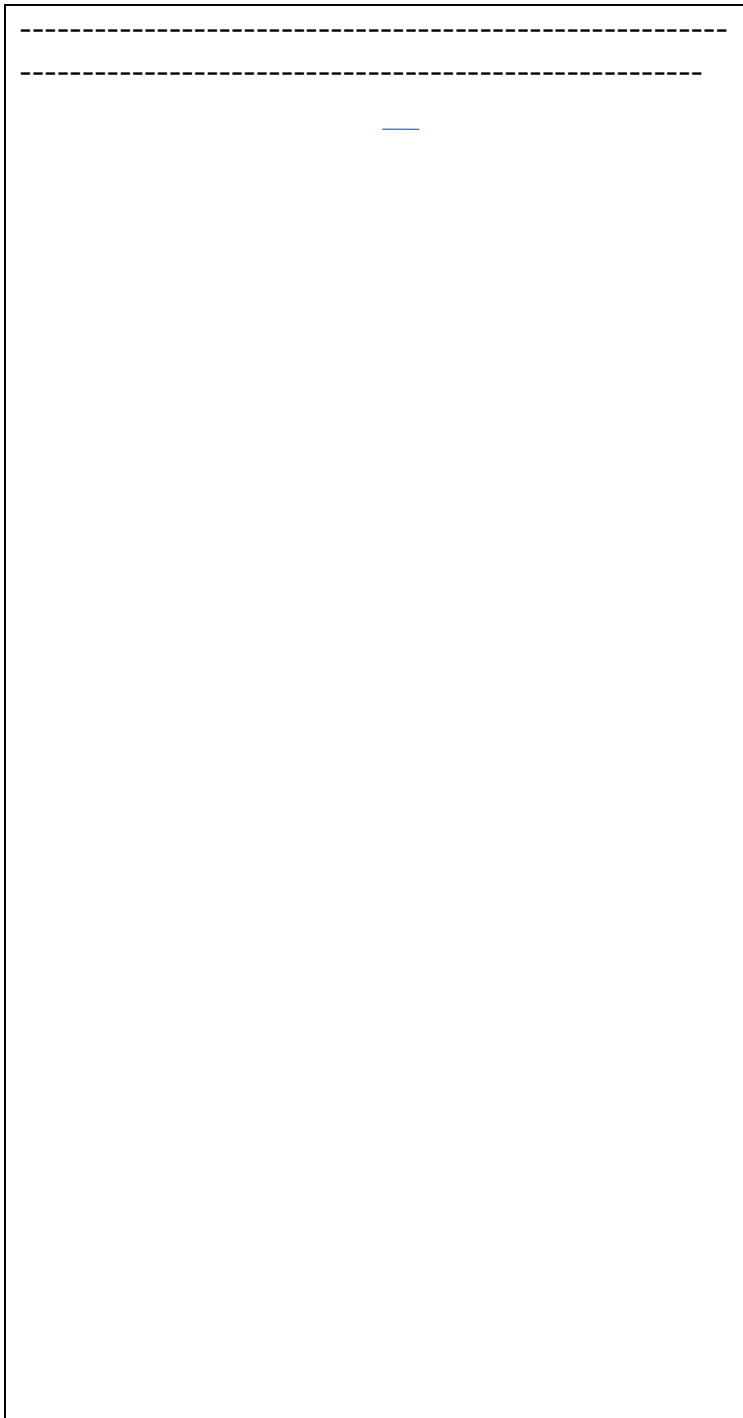
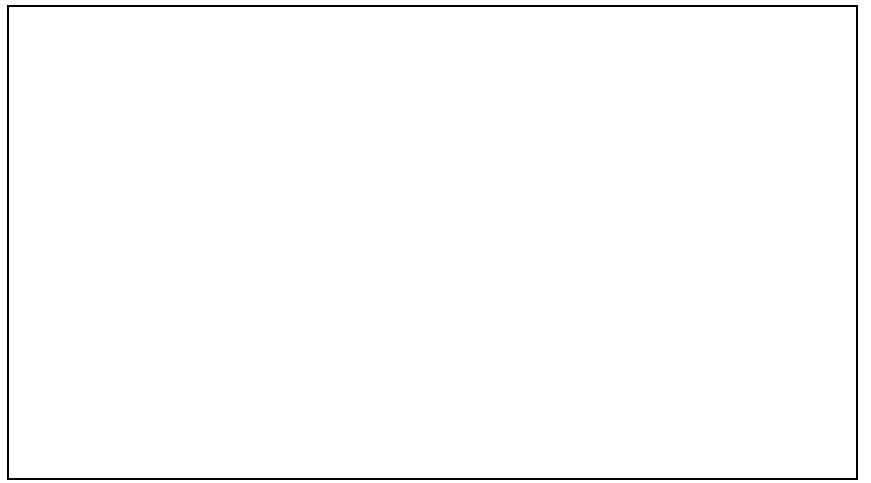

Високий рівень. (4 бали)



Визначте права та обов'язки громадян у сфері цивільного захисту.

Громадяни України мають право на _____

Громадяни України зобов'язані _____

Розділ 8.

Надзвичайні ситуації природного, техногенного, соціального та воєнного характеру

Початковий рівень (2 бали)

1 Позначте правильні відповіді.

1 класів надзвичайних ситуацій належать:

а). техногенні; б) природні; в) хімічні; г) соціально – політичні; д) воєнні.

1.2. Який з цих прапорів належить до ДСНС?



а)



б)



в)



г)



д)

2

Що стало причиною зображених на світлинах НС? Позначте природну та техногенну НС.



а



б



в



г



д



е



є



ж



з

Достатній рівень (3 бали)



3 Визначте рівні надзвичайних ситуацій та опишіть їх особливості

<i>Рівні надзвичайних ситуацій</i>	<i>Територіальне поширення</i>
----- -----	----- ----- ----- -----
----- -----	----- ----- ----- -----
----- -----	----- ----- ----- -----
----- -----	----- ----- ----- -----

Високий рівень. (4 бали)



4 Які права та обов'язки громадян визначені в Кодексу цивільного захисту України?

Права громадян: _____

Обов'язки громадян: _____

Розділ 9. Домедична допомога

Тема 1. Базова підтримка життя

1

Початковий рівень (2 бали)

Визначте порядок дій у ланцюжку виживання.

- А). Рання дефібриляція;
- Б). Серцево-легенева реанімація;
- В). Терапія постраждалої людини;
- Г). виклик швидкої медичної допомоги

2

Середній рівень (3 бали)

Дайте визначення поняттям.

Ланцюжок виживання - _____

Штучна вентиляція легень - _____

Серцево-легенева реанімація _____

3

Достатній рівень (3 бали)

Визначте послідовність проведення штучної вентиляції легень методом «із легень в легені»

1	2	3	4	5	6	7	8

- А). зробити глибокий вдих, притиснути губи до рота постраждалої людини та зробити енергійний видих;
- Б). закинути голову людини максимально назад;
- В). доставити постраждалу людину до медичного пункту;
- Г). покласти на відкритий рот постраждалої людини марлю або хустинку;
- Д). закінчивши вдювання, відвести губи від рота постраждалої людини та зробити наступний вдих;

Е). провести у постраждалої людини очищення ротової порожнини та забезпечити прохідність дихальних шляхів;

Є). однією рукою затиснути ніс постраждалої людини, а іншою- відкрити їй рот.

Високий рівень. (4 бали)

4 Підкресліть у тексті потрібні слова, щоб утворити правила проведення непрямого масажу серця.

Постраждала людина має перебувати в *напівсидячому / горизонтальному* положенні на *твердій/м'якій* поверхні.

Особа, яка надає домедичну допомогу, приймає стійке положення та *відхиляється/нахиляється*. Лінія її плечей *паралельна/перпендикулярна* груднині потерпілого.

Рятівник кладе долоні одна на одну та розташовує на грудній клітині потерпілого, приблизно *7/4/2* см *вище/нижче* мечеподібного відростка.

Рятівник виконує ритмічні натискання руками, *згинаючи/ не згинаючи* їх у ліктях і *відриваючи/ не відриваючи* від грудної клітини.

Натискання слід робити з такою силою, щоб зрушення грудної клітини в напрямку хребта становила *5/10/2* см.

Під час непрямого масажу серця частота компресій має становити *75/100/150* разів на 1 хвилину.

Тема 2. Надання допомоги при кровотечах

Початковий рівень (2 бали)

1

Визначте за зображеннями види кровотечі



а



б



в

а) артеріальне; б) капілярне; в) венозне

2

Середній рівень (3 бали)

Порівняйте види кровотеч. Заповніть таблицю.

<i>ознаки</i>	<i>капілярна</i>	<i>Венозна</i>	<i>Артеріальна</i>
Характер травми	----- ----- -----	----- ----- -----	----- ----- -----
Колір крові	----- ----- -----	----- ----- -----	----- ----- -----
Характер витікання	----- ----- -----	----- ----- -----	----- ----- -----

Достатній рівень (3 бали)

3 Опишіть за малюнком точки пальцевого притискання найважливіших артерій

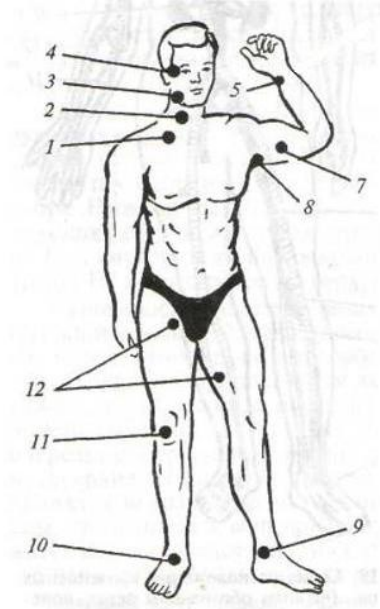

1. _____
2. _____
3. _____
4. _____
5. _____
6. _____
7. _____
8. _____
9. _____
10. _____
11. _____
12. _____

4

Високий рівень. (4 бали)

Опишіть за малюнками порядок накладання джгута - турнікета однією рукою



а



б



в



г



д

----- ----- ----- ----- -----	----- ----- ----- ----- -----	----- ----- ----- ----- -----	----- ----- ----- ----- -----	----- ----- ----- ----- -----
---	---	---	---	---



е



є

I. Початковий рівень

Виберіть правильну відповідь та зазначте її.

1. Оборона України, захист її суверенітету, територіальної цілісності і недоторканості покладаються на :

- А) міністерство оборони України;
- Б) Збройні Сили України;
- В) Верховну раду України;

2. Яку чисельність мали княжі полки?

- А) 100 – 200 чоловік;
 - Б) 200 – 300 чоловік;
 - В) 300 – 400 чоловік;
 - Г) не меш ніж 400 чоловік.
- А Б В Г

3. До якого військового об'єднання належали дружинники?

- А) кіннота;
 - Б) піхота;
 - В) флот;
 - Г) охорона князя.
- А Б В Г

4. Визначте зайве. «Військова служба поділяється на:

- А) строкову військову службу;
 - Б) військову службу за контрактом;
 - В) миротворчу службу;
 - Г) альтернативну службу.
- А Б В Г

5. Яке із наведених військових звань буде вищим:

- А) молодший лейтенант;

- Б) старший солдат;
 - В) старший сержант;
 - Г) старший прапорщик.
- А Б В Г

6. На строкову військову службу в мирний час призиваються громадяни України чоловічої статі, які придатні до неї за станом здоров'я і віком і яким до дня відправки у військову частину виповнилося:

- А) 17 років;
- Б) 21 рік;
- В) 20 років;
- Г) 18 років;

А Б В Г

7. Урочиста клятва, яку яку складає кожний громадянин, вступаючи до лав ЗСУ держави:

- А) обіцянка;
- Б) клятва;
- В) присяга;
- Г) договір.

А Б В Г

8. Що є основним завданням міжнародного гуманітарного права (МГП)?

- А) забезпечення миру в певних регіонах планети;
- Б) забезпечення дружніх стосунків між народами та етнічними групами однієї або декількох держав;
- В) регулювання воєнних дій з метою полегшення страждань і лих, що є їх наслідками;
- Г) контроль за тим, щоб збройні конфлікти виникали тільки з причини визначених ООН.

А Б В Г

II. Середній рівень.

1. У які дні у війську підйом здійснюється на годину пізніше; а фізична зарядка не проводиться взагалі:

- А) удні, визначені командиром військової частини;
- Б) у дні солдатського самоврядування;

В) в один із днів за вибором військовослужбовця;

Г) у виходні, святкові і неробочі дні.

А Б В Г

2. Згідно Стройового Статуту, шеренга – це _____

3. Закінчить речення:

Автомат Калашнікова є індивідуальною зброєю і призначений _____

III. Достатній рівень

1. Вкажіть дії чергового днювального, якщо в приміщення роти прибув командир роти:

2. Від чого залежить величина швидкості кулі?

А) довжини ствола;

Б) маси кулі;

В) маси, температури та вологості порохового газу;

Г) всі відповіді вірні.

3. Автомат Калашнікова складається з 10 основних частин. Вкажіть, які саме частини відсутні у наведеному списку.?

3.1 ствол із ствольною коробкою;

3.2 затвона рама з газовим поршнем;

3.3 кришка ствольної коробки;

3.4.цівка;

3.5 _____

3.6 _____

3.7. _____

3.8 _____

3.9 _____

IУ. Високий рівень.

1. Основні риси загальновійськового бою: _____

2. Дайте визначення, що таке постріл, і назвіть його періоди.

3. Вкажіть наведене військове звання.



- а) Капітан.
- б) Сержант.
- в) Головний старшина.
- г) Мічман.
- д) Лейтенант.

4. До якої категорії військовослужбовців належить вказане військове звання?



- А) сержанти
- Б) старшини
- В) прапорщики і мічмани
- Г) молодший офіцерський склад
- Д) вищий офіцерський склад

*Завдання для підсумкового заліку
за 2- й семестр*

1. Визначте правильне твердження:

- А) бій - основний спосіб тактичних дій військ;
- Б) бій - основна форма тактичних дій військ;
- В) бій - основний метод тактичних дій військ;

2. Вкажіть, які із наведених пунктів входять до визначення бою:

- А) має на меті знищити противника або відбити його удари в обмеженому районі;
- Б) організовані, узгоджені щодо місця, часу, ударів, вогню і маневрів дії війська;
- В) наука про закони ведення бойових операцій військовими з'єднаннями чи об'єднаннями;
- Г) збройне зіткнення підрозділів і частин воюючих угруповань;

3. Якщо бій ведеться об'єднаними зусиллями артилерії, вертольотів, літаків, танків, бронетранспортерів, військ протиповітряної оборони, то такий вид бою називається:

- А) протиповітряний .Б) морський; В) наземний;Г) артилерійський;
- Д) загальновійськовий.

4. Кожному із видів бою притаманні загальні риси сучасного загальновійськового бою. Вкажіть, як називається риса бою, що полягає в прагненні особового складу всіма наявними засобами, за короткий строк, з найменшими втратами знищити противника і здобути повну перемогу:

- А) динамічність; Б) напруженість і швидкоплинність; В) рішучість; Г) наземно-повітряний характер бою;

5. Які з наведених варіантів відносяться до видів загальновійськового бою:

- А) повітряний;Б) танковий;В) наступ;Г) розвідка;Д) оборона;Е) артилерійський;

6. Дії, до яких воююча сторона переходить вимушено або з метою відбити наступ переважаючих сил ворога, називається:

- А) маневром; Б) контрнаступом; В) обороною; Г) віроломством; Д) військовою хитрістю;

7. Як називається наступ на противника, який відступає?

- А) атака; Б) контратака ; В) обхід; Г) випередження; Д) переслідування;

8. Які з наведених тверджень входять до визначення вогню:

- А) організоване пересування частин і підрозділів у ході бою;
- Б) ураження ворога стрільбою з різних видів зброї;
- В) знищення, виснаження ворога, або зруйнування його об'єктів;

9. Вкажіть, що являє собою зустрічний бій:

- А) окремих видів бою; Б) різновид оборони; Г) різновид наступу; Г) спосіб розвідки;
- Д) різновид маневру;

10. До якого виду вогню належить перехресний вогонь?

- А) за способами стрільби; Б) за напрямками стрільби; В) за видами стрільби; Г) за напруженістю стрільби;

11. До якого виду вогню належить стрільба одиничними пострілами або короткими чергами?

- А) за тактичним завданням;
- Б) за способами стрільби;
- В) за напруженістю стрільби;
- Г) за напрямками стрільби;

12. Які з вказаних тактичних дій є видами маневру?

- А) охоплення;
- Б) розвідка;
- В) засідка;
- Г) обхід;
- Д) оборона;
- Е) відхід;
- Є) заміна частин і підрозділів, які втратили боєздатність;

13. Який з видів маневру можна проводити тільки з наказу (дозволу) старшого командира (начальника)?

- А) охоплення;
- Б) розвідка;
- В) засідка;
- Г) обхід;
- Д) оборона;
- Е) відхід;

14. Які з вказаних ознак створюють сприятливі умови для здійснення маневру?

- А) наявність проміжків у бойових порядках ворога;
- Б) наявність відкритих флангів у бойових порядках своїх військ;
- В) високі маневрові можливості сучасних військових підрозділів;
- Г) наявність відкритих флангів у бойових порядках противника;

15. Переміщення військ з метою створення найдоцільнішого їх згрупування та зайняття найкращої позиції для нанесення удару ворогу, називається:

- А) марш; Б) маневр; В) перегрупування; Г) передислокація;

16. Маневр, що застосовується у наступі з метою виходу на фланги противника, називається:

- А) обхід; Б) охоплення; В) відхід; Г) перехоплення;

17. Глибокий маневр, що здійснюється з метою виходу для завдання удару в тил противника, називається:

А) обхід; Б) охоплення; В) відхід; Г) перехоплення; Д) передислокація;

18. Маневр, що застосовується з метою виведення своїх підрозділів з-під ударів противника і зайняття вигідних позицій, називається:

А) обхід;
Б) охоплення;
В) відхід;
Г) передислокація;
Д) перегруповування.

19. Вкажіть, за яким принципом, згідно чинному законодавству, організовується ЦО в Україні:

- Виробничо-адміністративним;
- Територіально-виробничим;
- Об'єктивно-територіальним;
- Згідно дидактичних: принципів,
- Моральних, духовних, правових.

20. Протирадіаційні укриття (ПРУ) забезпечують захист людей в умовах надзвичайних ситуацій і представляють собою споруди:

- Не герметичного типу;
- Герметичного типу;
- Типу «пелюсток»;
- Всі відповіді вірні.

21. Правильне твердження позначте знаком «+»; неправильне «-»:

- Заходи ЦО поширюються на всю територію України;
- Біологічні засоби - це хвороботворні мікроорганізми та токсин;
- Калібр АК-74 7,62 мм;
- Патронник являється однією із частин ударно-спускового механізму АК-74;
- Визначити відстань до цілі можна парами кроків;
- Головний корабельний старшина належить до категорії військовослужбовців молодшого офіцерського складу.

22. Дайте визначення, що таке рана

а) травматичне ушкодження, яке загрожує життю потерпілого
б) стан організму, за якого людина не здатна повноцінно і без шкоди для себе виконувати свої біологічні й соціальні функції
в) це порушення нормальної життєдіяльності організму, що супроводжується болем і кровотечею

г) пошкодження шкіри, слизових оболонок, тканин і органів, що супроводжуються болем, кровотечею і порушенням функцій організму.

23. Рани різної глибини, з удареними місцями і розміченими м'якими частинами тіла називаються:

- а) вогнепальними
- б) колотими
- в) рубаними
- г) вдареними

24. Рана, що характеризується незначним розміром вхідного отвору, майже повною відсутністю виділень із каналів рани:

- а) різана
- б) колота
- в) вогнепальна
- г) рвана

25. Вкажіть, якою буде послідовність надання першої медичної допомоги при пораненнях

- а) накладання асептичної пов'язки, зупинка кровотечі, доставка у стаціонарні медичні заклади
- б) зупинка кровотечі, накладання асептичної пов'язки, доставка у медичний заклад
- в) доставка у медичний заклад, а під час руху накладання пов'язки і зупинка кровотечі
- г) послідовність значення не має

26. Зазначте види кровотечі

- а) м'язова, судинна, кровотеча внутрішніх органів
- б) зовнішня, тимчасова, постійна, капілярна
- в) артеріальна, венозна, капілярна, паренхіматозна
- г) правильна відповідь відсутня

27. При якому виді кровотечі перша допомога полягає в пальцевому притисканні кровоносних судин до прилеглих кісток?

- а) тимчасова
- б) венозна
- в) артеріальна
- г) капілярна

28. Вид перелому, при якому не порушується цілісність шкіряного покриву.

- а) відкритий
- б) закритий
- в) активний
- г) пасивний

29. Переломи, характерними ознаками яких є розтрощення кісток на великі і малі осколки, розміщення м'язових тканин тіла в місцях перелому і відкривання частин кінцівки, називаються

- а) відкриті
- б) закриті
- в) зовнішні
- г) вогнепальні

30. Зазначте правильне твердження

- а) при переломі необхідно вправити незвичайне положення кінцівки
- б) забороняється вправляти уламки кістки при відкритому переломі
- в) за необхідності дозволяється переносити потерпілого без фіксації (імобілізації) уламків
- г) при переломах заборонено знімати одяг або взуття, якщо це не обумовлено необхідністю перев'язати рану або зупинити кровотечу.

31. Силкові вправи поділяються на:

- А) – 8 груп; Б) – 12 груп; В) – 5 груп; Г) 6 груп.

32. Назвіть способи перенесення зброї під час марш – кидка.

33. Стрибок з опорою рукою і ногою застосовують під час подолання перешкод заввишки до :

- А) – 1,8м; Б) – 1,4м; В) – 1,1м; Г) – 1,5м.

34. Для чого призначена єдина смуга перешкод?

- А) для виконання марш – кидка;
- Б) для виконання кросу на дистанції 1000 м;
- В) для виконання загальної контрольної вправи на дистанції 200 м без зброї;
- Г) для виконання загальної контрольної вправи на дистанції 200 м зі зброєю.

35. Бойовий Гопак – це _____

36. Бойове мистецтво Спас це:

- А) швидкоплинний бій на знищення;
- Б) вдосконалення мистецтва ведення битви;
- В) практичні знання для самозахисту на сучасних вулицях;

Г) всі відповіді правильні.

37. Чим Бойовий Гопак відрізняється від Спаса?

Список використаних джерел

1. Навчальна програма з предмета «Захист Вітчизни» (для навчальних закладів системи загальної середньої освіти). Рівень стандарту. Затверджено МОН України від 23.10.2017 №1407.
2. В.М.Мелецький «Захист Вітчизни».10 клас. Посібник для викладача, частина І; Харків. «Основа» 2012. За програмою рівня стандарту, профільного рівня.
3. В.М.Лелека «Захист Вітчизни» курс навчання юнаків. Розробка уроків. ТОВ "Ранок"; 2016. 10 клас
4. І.М.Герасимів «Захист Вітчизни» Підручник для загальноосвітніх навчальних закладів. 10 клас (рівень стандарту). Тернопіль .Астон,2018 (електронний)
5. М.М.Бака «Захист Вітчизни». Підручник для загальноосвітніх навчальних закладів 10-11 класів (рівень стандарту). Київ "Вежа" 2006.
6. М.Р. Гнатюк «Захист Вітчизни» Підручник для загальноосвітніх загальних закладів . 10 клас (рівень стандарту). Київ . Генеза. 2018 (електронний)
7. Методичні рекомендації щодо викладання предмету «Захист Вітчизни»